

# Connected LED Battery Security Motion Light

## Model: 9304

Dated receipt required for warranty replacement.

### FEATURES

- Battery Powered
- Wi-fi connectivity
- 180° Motion sensor

### UNPACKING

Be sure to remove all contents from packaging and verify all items are present before assembling this light fixture. This package includes the following items:

- Security Light
- Owner's Manual
- SECUR360 App Quick Start Guide
- Mounting Hardware

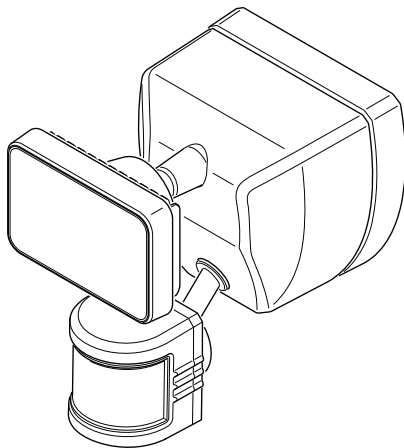

### HARDWARE INCLUDED

*Note:* Six mounting bracket screws are included. The installation will only require two. Discard the unused mounting bracket screws after installation.

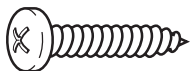

Screw (x2)

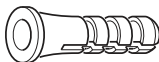

Wall Anchor (x2)

## IMPORTANT SAFETY AND INSTALLATION INFORMATION

Before installing security light, read all instructions carefully and keep owner's manual for future reference.

- **WARNING:** To prevent possible **SERIOUS INJURY** or **DEATH** never allow small children near batteries. If a battery is swallowed, immediately notify a doctor.
- **WARNING:** **DO NOT** mix old and new batteries. **DO NOT** mix battery types - such as alkaline, heavy duty, and rechargeable - in a single device. Battery leakage may occur.
- **WARNING:** **DO NOT DISPOSE OF BATTERIES IN FIRE.** BATTERIES MAY EXPLODE OR LEAK.
- **WARNING:** Risk of fire. Keep the lamp head at least 2 in. from combustible materials.
- **CAUTION:** To avoid water damage, the motion sensor controls must be facing the ground when the installation is complete.
- **CAUTION:** Keep the lamp head 30° below horizontal to avoid water damage.
- **CAUTION:** Burn hazard. Allow the light fixture to cool before touching.
- **NOTICE:** Do not immerse components in liquid.
- This light fixture requires 4 "D" alkaline batteries (not included).
- To extend the life of the batteries, this light only works in the dark (night time).
- This fixture is designed for outdoor installation and should be mounted to a wall or eaves.
- To achieve best results, this fixture should be mounted 8 feet (2.4 meters) above the ground. *Note:* If fixture is mounted higher than 8 ft. (2.4 meters), aiming the sensor down will reduce coverage distance.

The motion sensor on this light fixture detects "motion" by the movement of heat across the coverage area. The motion sensor is more sensitive to the movement of heat moving across the coverage area and less sensitive to the movement of heat directly towards it.

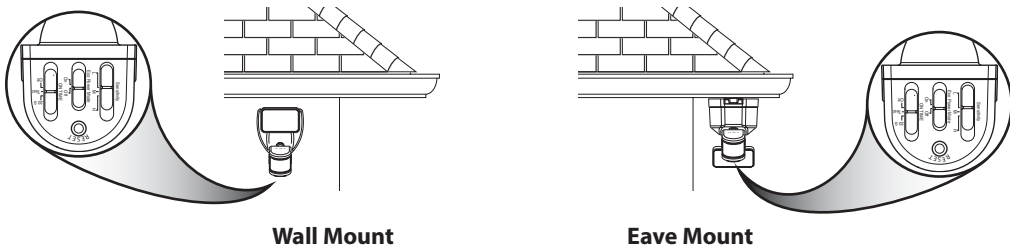
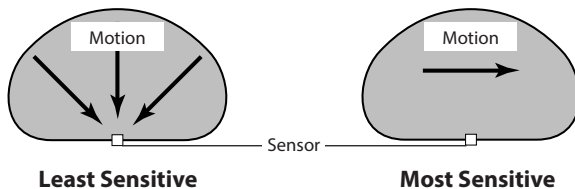

*Note:* Light fixture and sensor should be mounted as shown above when installed (depending upon type of installation).

## INSTALLATION

1. Press the bottom tab of the wall mounting plate and slide the mounting plate from the light body (see Figure 1).
2. Using the wall mounting plate as a template, mark the position of the mounting holes. *Note:* The “UP” arrow must point upward.
3. Use the two screws and wall anchors (provided) to mount the wall mounting plate to a solid surface (see Figure 2). Make sure there is enough vertical space above the mounting plate to allow the light fixture to be slid down onto the mounting plate.
4. Press up on the battery compartment cover locking tab and swing the cover out and down to remove (see Figure 3).
5. Install four 1.5V “D” batteries (not included) into the battery compartment. Make sure the polarity of the batteries matches the markings on the inside of the battery compartment cover. Replace the battery compartment cover (see Figure 4).

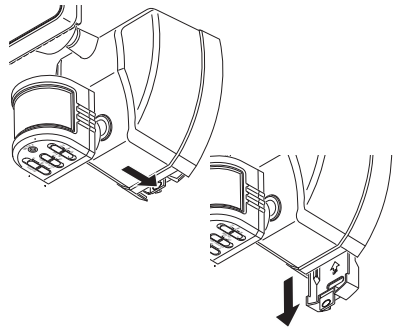

Figure 1

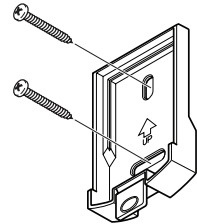

Figure 2

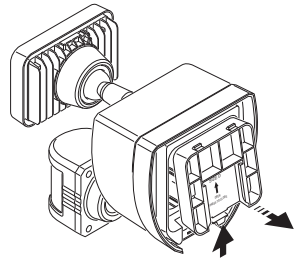

Figure 3

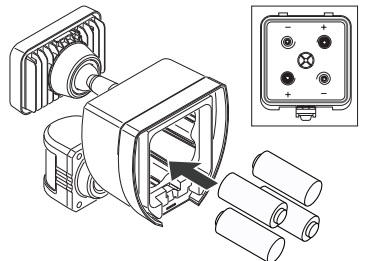

Figure 4

## FINAL ASSEMBLY

Slide the rear of the light fixture down onto the mounting plate until it snaps into place (see Figure 5).

### IMPORTANT:

- If wall mounted, make sure the fixture is mounted with the sensor below the lamp head (see page 2).
- If eave mounted, mount the fixture with sensor facing away from the house wall (see page 2). Rotate the sensor so the controls on the bottom of the sensor (see Figure 7) face the ground.

## TESTING AND ADJUSTMENTS

**CAUTION: To avoid water damage, motion sensor controls must be facing the ground when installation is complete.**

1. Slide the sensitivity (SENS) switch to the “L” position, the ON-TIME switch to the TEST position, and the ECO POWER MODE switch to the OFF position (see Figure 7).
2. Walk through the coverage area noting where you are when the lights turn on. Also, the LED indicator behind the motion sensor lens will glow blue when motion is detected (see Figure 8). *Note:* The blue LED will turn off 30 seconds after all motion has stopped.
3. If needed, gently grasp the motion sensor and move it from side to side or up and down to adjust the detection zone.
4. If needed, gently grasp the lamp head and move it from side to side or up and down to adjust the light coverage area.

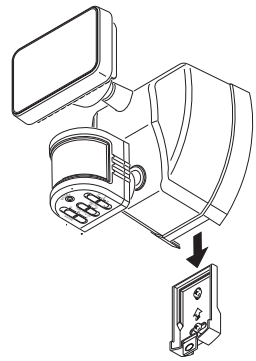

Figure 5

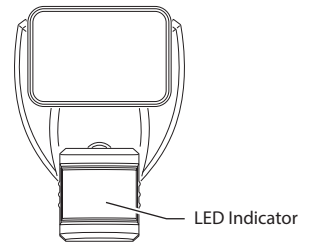

Figure 6

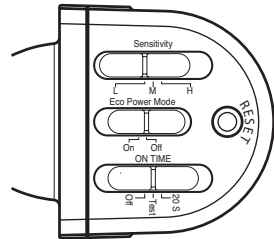

Figure 7

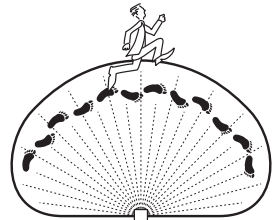



Figure 8

## FINAL SETUP

**IMPORTANT:** All of the settings on the motion sensor are also controlled through the SECUR360 app. However, if the light loses wi-fi connection (the LED indicator will blink blue), the motion sensor settings will control the light until wi-fi connection is reestablished. Once the light reconnects to wi-fi, the settings in the app will control the light.

1. Adjust the sensitivity (SENS) switch as needed (“L”, “M”, “H”). Sensitivity set too high may increase false triggering.
2. Set the ON-TIME switch to OFF or 20 seconds (the amount of time the light will stay on after all motion has stopped).
3. Set the ECO POWERMODE switch to ON or OFF. See *Eco Power Mode* section for more information.
4. Go to the App Store<sup>SM</sup> or Google Play<sup>TM</sup> and search for the “Secur360” app  and download. See the enclosed instruction sheet, “Connecting to your new SECUR360 device”, for more details.
5. Once step 4 is complete, open the SECUR360 app and log into the account. Use the app to set the controls for the light fixture.

### LED Indicator

- **RED + Solid:** Light is warming up – Stays in this mode until the light is ready.
- **RED + flashing (1 second ON / 1 second OFF):** Light is in wi-fi connection mode.
- **BLUE + flashing:** Light is connecting to the internet.
- **BLUE + (2 Minutes ON):** Light is connected to the internet.
- **BLUE:** When motion is detected, the LED will be ON until all motion has stopped for 30 seconds.

For additional information concerning this light or the SECUR360 app, visit [www.heath-zenith.com/Secur360](http://www.heath-zenith.com/Secur360).

## IMPORTANT CONSIDERATIONS

### AVOID AIMING THE SENSOR AT:

- Below are examples of objects that might produce heat and may cause the motion sensor to trigger:
  - Pools of Water
  - Air Conditioners
  - Dryer Vents
  - Animals
  - Heating Vents
  - Automobile Traffic

If you suspect that a heat source of this type is triggering the motion sensor, reduce the sensitivity.

- Areas where pets or traffic may trigger the motion sensor.
- Nearby large, light-colored objects reflecting light may trigger the shut-off feature. Do not point other lights at the motion sensor.

### SEASONAL CHANGES:

The motion sensor works by sensing temperature changes across its field of view. The closer the surrounding temperature is to a person’s body heat, the less sensitive the sensor will appear. The greater the temperature difference, the more sensitive the sensor will appear. Use the sensitivity control in the app to adjust the setting as the outside temperature changes for the different seasons. This is a normal part of the light sensor’s operation.

### ECO POWER MODE

“Eco Power mode” is a selectable feature within the app designed to increase battery life by reducing certain functions, such as:

- The light will not have constant access to wi-fi. The wi-fi module in the light will only activate after a set amount of time has passed or whenever the light is activated by motion.
- The brightness of the light will be reduced.
- Voice activation is turned off.
- When grouped with other lights, this light will not be turned on when other lights are activated. When this light is activated, it will turn on other lights in the group.

### RESET BUTTON

This light can be reset to the original factory settings either by using the reset button on the bottom of the sensor or through the SECUR360 app. *Note:* After resetting the light, it may take up to 5 minutes for the light to be removed from the SECUR360 app.

- Reset Button (see Figure 7) – Use a paper clip to press the RESET button for 15 seconds to reset the light.

For additional information concerning this light or the SECUR360 app, visit [www.heath-zenith.com/Secur360](http://www.heath-zenith.com/Secur360).

## BATTERY REPLACEMENT

**IMPORTANT: Properly dispose of drained batteries.**

1. Press the bottom tab of the wall mounting plate and slide the light fixture up and off of the mounting plate.
2. Remove the battery cover on the back of the light fixture and remove the old batteries.
3. Install four new 1.5V “D” batteries into the battery compartment. Make sure the polarity of the batteries is correct.
4. Replace the battery cover.
5. Place the top rear of the light fixture over the wall mounting plate and slide the fixture down onto the wall mounting plate. Slide the light fixture down until the bottom tab clicks and locks the light fixture into place.

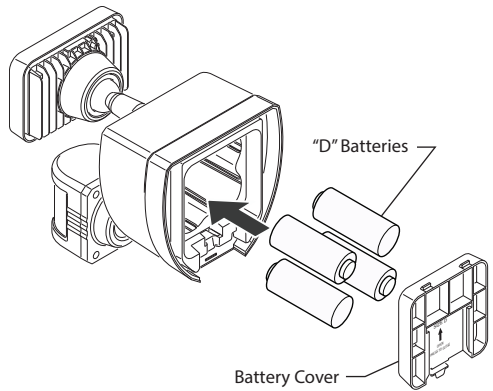

## CARE AND CLEANING

- To prolong the original appearance, clean the light fixture with clear water and a soft, damp cloth only.
- Do not use paints, solvents, or other chemicals on this light fixture. They could cause a premature deterioration of the finish. This is not a defect in the finish and will not be covered by the warranty.
- Do not spray the light fixture with a hose or power washer.
- If not to be used for several weeks, turn the unit OFF.

## SPECIFICATIONS

Motion Sensing Range.....	Up to 40 ft. (12 m) [Varies with surrounding temperature].
Motion Sensing Angle .....	Up to 180°
Power Requirements.....	“D” Alkaline Batteries (4x) (not included)
Offline Operating Modes.....	TEST, OFF, and MOTION ACTIVATED
ON-Timer.....	20 seconds (non-adjustable) (Night Only)
Test Timer.....	5 Seconds (Day and Night)
Sensitivity (SENS) .....	“L”, “M”, “H”
LED Lumens .....	650
LED color temperature .....	4700K

## TROUBLESHOOTING GUIDE

SYMPTOM	POSSIBLE CAUSE	SOLUTION
The light will not come on.	<ol style="list-style-type: none"> <li>1. The motion sensor is aimed in the wrong direction.</li> <li>2. Batteries are weak or dead.</li> <li>3. Daylight turn-off (photocell) is in effect.</li> <li>4. The outside air temperature is close to the same as a person's body heat.</li> <li>5. The light has been turned "OFF" using the app.</li> <li>6. Surrounding air temperature is greater than 122° F (50° C) or less than -4° F (-20° C).</li> </ol>	<ol style="list-style-type: none"> <li>1. Re-aim the motion sensor to cover the desired area.</li> <li>2. Check battery charge and replace if necessary.</li> <li>3. Recheck after dark.</li> <li>4. Increase the sensitivity setting. See <i>Seasonal Changes</i> on page 5 for more information.</li> <li>5. Use the app to set the light to "AUTO" mode.</li> <li>6. Recheck when the surrounding air temperature is within the specified range.</li> </ol>
The light comes on during the day.	<ol style="list-style-type: none"> <li>1. The motion sensor may be installed in a relatively dark location.</li> <li>2. The "ON-TIME" in the app is set to "TEST".</li> </ol>	<ol style="list-style-type: none"> <li>1. The light fixture is operating normally under these circumstances.</li> <li>2. Set the "ON-TIME" in the app to the 20 second setting.</li> </ol>
The light comes on for no apparent reason.	<ol style="list-style-type: none"> <li>1. The motion sensor may be sensing small animals or automobile traffic.</li> <li>2. Sensitivity is set too high.</li> <li>3. The outside temperature is much warmer or cooler than a person's body heat (summer or winter).</li> </ol>	<ol style="list-style-type: none"> <li>1. Decrease the sensitivity setting or reposition the motion sensor.</li> <li>2. Decrease the sensitivity setting.</li> <li>3. Decrease the sensitivity setting. See <i>Seasonal Changes</i> on page 5 for more information.</li> </ol>
The lights stay on continuously.	<ol style="list-style-type: none"> <li>1. The motion sensor may be picking up a heat source like an air vent, dryer vent, or brightly painted, heat-reflective surface.</li> <li>2. The light has been turned "ON" using the app.</li> </ol>	<ol style="list-style-type: none"> <li>1. Decrease the sensitivity setting or reposition the motion sensor.</li> <li>2. Use the app to set the light to "AUTO" or "OFF" mode.</li> </ol>
The lights flash on and off.	<ol style="list-style-type: none"> <li>1. Heat is being reflected from other objects and may be turning the motion sensor on and off.</li> <li>2. The "ON-TIME" is in "TEST" mode and warming up.</li> <li>3. Battery is almost dead.</li> </ol>	<ol style="list-style-type: none"> <li>1. Decrease the sensitivity setting or reposition the motion sensor.</li> <li>2. While in TEST mode, the light only stays on for 5 seconds. Set the "ON-TIME" in the app to the 20 second setting.</li> <li>3. Check battery charge and replace if necessary.</li> </ol>
The lights flash once then stay off in manual mode.	The motion sensor is detecting light from the lamp head.	Reposition the lamp head to keep the area below the motion sensor relatively dark.
Light is not as bright as normal.	Weak battery.	Check battery charge and replace if necessary.

## TECHNICAL SERVICE

**Please call 1-800-858-8501 (English speaking only) for assistance before returning product to store.**

If you experience a problem, follow this guide. You may also want to visit our Web site at: [www.hzsupport.com](http://www.hzsupport.com). If the problem persists, call\* for assistance at 1-800-858-8501 (English speaking only), 8:00 AM to 5:00 PM CST (M-F). You may also write\* to:

HeathCo LLC

P.O. Box 90045

Bowling Green, KY 42102-9045

ATTN: Technical Service

\* If contacting Technical Service, please have the following information available: Model Number, Date of Purchase, and Place of Purchase.

### **No Service Parts Available for this Product**

Please keep your dated sales receipt, it is required for all warranty requests.

### **ONE YEAR LIMITED WARRANTY**

This is a "Limited Warranty" which gives you specific legal rights. You may also have other rights which vary from state to state or province to province.

For a period of 1 year from the date of purchase, any malfunction caused by factory defective parts or workmanship will be, at the sole option of HeathCo LLC, either repaired or replaced at no charge to you.

**Not Covered** - Repair service, adjustment and calibration due to misuse, abuse or negligence, light bulbs, batteries, and other expendable items are not covered by this warranty. Unauthorized service or modification of the product or of any furnished component will void this warranty in its entirety. This warranty does not include reimbursement for inconvenience, installation, setup time, loss of use, unauthorized service, or return shipping charges. HeathCo LLC reserves the right to discontinue products and to change specifications at any time without incurring any obligation to incorporate new features in products previously sold.

This warranty covers only HeathCo LLC assembled products and is not extended to other equipment and components that a customer uses in conjunction with our products.

THIS WARRANTY IS EXPRESSLY IN LIEU OF ALL OTHER WARRANTIES, EXPRESS OR IMPLIED, INCLUDING ANY WARRANTY, REPRESENTATION OR CONDITION OF MERCHANT ABILITY OR THAT THE PRODUCTS ARE FIT FOR ANY PARTICULAR PURPOSE OR USE, AND SPECIFICALLY IN LIEU OF ALL SPECIAL, INDIRECT, INCIDENTAL, OR CONSEQUENTIAL DAMAGES. REPAIR OR REPLACEMENT SHALL BE THE SOLE REMEDY OF THE CUSTOMER AND THERE SHALL BE NO LIABILITY ON THE PART OF HEATHCO LLC FOR ANY SPECIAL, INDIRECT, INCIDENTAL, OR CONSEQUENTIAL DAMAGES, INCLUDING BUT NOT LIMITED TO ANY LOSS OF BUSINESS OR PROFITS, WHETHER OR NOT FORESEEABLE. Some states or provinces do not allow the exclusion or limitation of incidental or consequential damages, so the above limitation or exclusion may not apply to you.

**Please keep your dated sales receipt, it is required for all warranty requests.**



Se necesita el recibo fechado para reemplazo bajo garantía.

## CARACTERÍSTICAS

- Accionada por pilas
- Conectividad Wi-fi
- Detector de movimiento de 180 °

## DESEMPAQUE

Asegúrese de retirar todo el contenido del empaque y verificar que todos los elementos estén incluidos antes de ensamblar este aparato de luz. Este paquete incluye los siguientes elementos:

- Luz de seguridad
- Manual del propietario
- Guía de inicio rápido de la aplicación SECUR360
- Ferrería de montaje

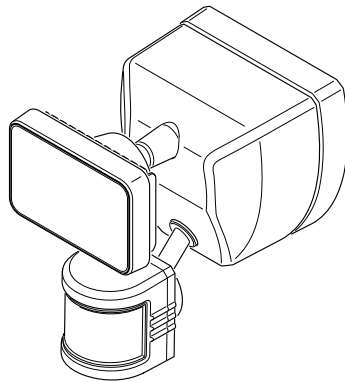

## FERRETERÍA INCLUIDA

*Nota:* Se incluyen seis tornillos para el soporte de montaje. La instalación sólo requiere dos. Deseche los tornillos del soporte de montaje no utilizados luego de la instalación.

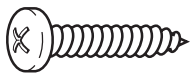

Tornillo (x2)

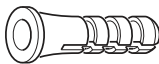

Ancla de expansión de pared (x2)

## INFORMACIÓN IMPORTANTE DE SEGURIDAD E INSTALACIÓN

Antes de instalar la luz de seguridad, lea todas las instrucciones con cuidado y guarde el manual del propietario para futura referencia.

- **ADVERTENCIA:** Para evitar posibles LESIONES GRAVES LA MUERTE nunca deje que los niños pequeños estén cerca de las pilas. Si alguien ingiere una pila, notifique inmediatamente al médico.
- **ADVERTENCIA:** NO mezcle las pilas viejas con las nuevas. NO mezcle diferentes tipos de pilas - tales como alcalinas, muy resistentes y recargables - en un solo dispositivo. Pueden causar goteo de las pilas.
- **ADVERTENCIA:** NO TIRE LAS PILAS AL FUEGO. LAS PILAS PUEDEN EXPLOTAR O GOTEAR.
- **ADVERTENCIA:** Riesgo de incendio. Mantenga la bombilla alejadas al menos 2 pulgadas (51 mm) de materiales combustibles.
- **PRECAUCIÓN:** Para evitar daños por el agua, los controles del detector de movimiento deben estar de cara al suelo cuando la instalación esté terminada.
- **PRECAUCIÓN:** Mantenga lo portabombilla inclinados a 30° por debajo de la línea horizontal para evitar daños por el agua.
- **PRECAUCIÓN:** Peligro de quemaduras. Deje que el aparato de luz se enfríe antes de tocarlo.
- **AVISO:** No sumerja los componentes en líquidos.
- Esta lámpara requiere 4 pilas alcalinas "D" (no incluidas).
- Para prolongar la vida de las baterías, esta luz sólo funciona en la oscuridad (en la noche).
- Este aparato está diseñado para una instalación al aire libre y se lo debe montar en una pared o en aleros.
- Para lograr los mejores resultados, este aparato debe montarse a 8 pies (2,4 metros) por encima del suelo. *Nota:* Si el aparato está instalado a más de 8 pies (2,4 m), si se apunta el detector hacia abajo se reducirá la distancia de cobertura.

El detector de movimiento de este aparato de luz detecta "movimiento" debido al movimiento del calor a través del área de cobertura. El detector de movimiento es más sensible a la circulación del calor que se mueve a través del área de cobertura y menos sensible a la circulación del calor que va directamente hacia él.

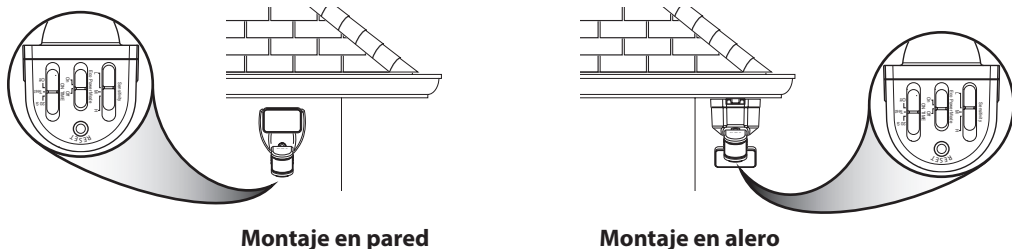
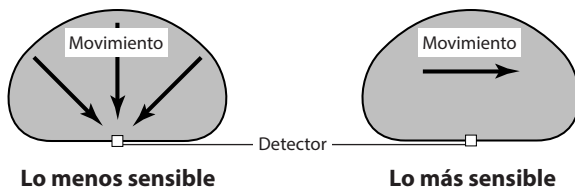

*Nota:* La lámpara y el sensor debe montarse como se indica arriba, una vez instalado (según el tipo de instalación).

## INSTALACIÓN

1. Pulse la lengüeta inferior de la placa de montaje en pared y deslice la placa de montaje del cuerpo del aparato (ver Figura 1).
2. Usando la placa de montaje en pared como una plantilla, marque la posición de los agujeros de montaje. *Nota:* La flecha “UP” debe apuntar hacia arriba.
3. Use los dos tornillos y anclas de pared (provistos) para colocar la placa de pared sobre una superficie sólida (ver Figura 2). Asegúrese de que hay suficiente espacio vertical por encima de la placa de montaje para que la lámpara se deslice hacia abajo sobre la placa de montaje.
4. Presione hacia arriba la lengüeta de bloqueo de la tapa del compartimiento de las pilas y gire la tapa hacia fuera y hacia abajo para quitarla (ver Figura 3).
5. Instale cuatro pilas “D” de 1.5V (no incluidas) en el compartimiento de la pila. Asegúrese de que la polaridad de las pilas coincida con las marcas en el interior de la tapa del compartimiento de la pila. Vuelva a colocar la tapa del compartimiento de la pila (ver Figura 4).



Figura 1



Figura 2

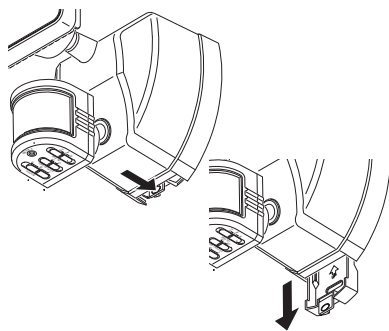

Figura 3

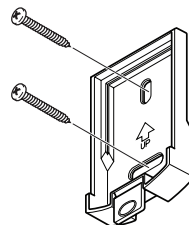

Figura 4

## MONTAJE FINAL

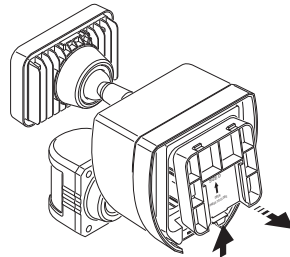
Deslice la parte de atrás del aparato de luz hacia abajo sobre la placa de montaje hasta que cierre a presión en su sitio (vea la Figura 5).

### IMPORTANTE:

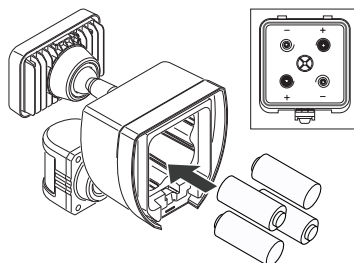
- Si lo monta en la pared, asegúrese de que el aparato esté montado con el detector debajo de la cabeza de la lámpara (vea la página 10).
- Si lo monta en un alero, monte el aparato con detector de espaldas a la pared de la casa (vea la página 10). Gire el detector de modo que los controles en la parte inferior del detector (vea la Figura 7) miren hacia el suelo.

## PRUEBAS Y AJUSTES



**PRECAUCIÓN:** Para evitar daños por el agua, los controles del detector de movimiento deben estar de cara al suelo cuando la instalación esté terminada.

1. Deslice el interruptor de sensibilidad (SENS) a la posición “L”, el interruptor ON-TIME (DURACIÓN) a la posición TEST (PRUEBA) y el interruptor ECO POWER MODE a la posición OFF (APAGADO) (vea la Figura 7).
2. Camine por el área de cobertura y note dónde está usted cuando la luz se encienden. Además, el indicador LED detrás de la lente del detector de movimiento se iluminará en azul cuando se detecte movimiento (vea la Figura 8). *Nota:* El LED azul se apagará 30 segundos después de que se haya detenido todo movimiento.
3. Si es necesario, sujete suavemente el detector de movimiento y muévelo de lado a lado o de arriba hacia abajo para ajustar la zona de detección.
4. Si es necesario, agarre suavemente el cabezal de la lámpara y muévelo de lado a lado o hacia arriba y hacia abajo para ajustar el área de cobertura de la luz.

## REGULACIÓN FINAL

**IMPORTANTE:** Todos los ajustes en el detector de movimiento también se controlan a través de la aplicación SECUR360. Sin embargo, si la luz pierde la conexión wi-fi (el indicador LED parpadeará en azul), los ajustes en el detector de movimiento controlarán la luz hasta que se restablezca la conexión wi-fi. Una vez que la luz se vuelve a conectar a wi-fi, la configuración de la aplicación controlará la luz.

1. Ajuste el interruptor de sensibilidad (SENS), según sea necesario (“L”, “M”, “H”). Una sensibilidad demasiado alta puede aumentar las falsas alarmas.

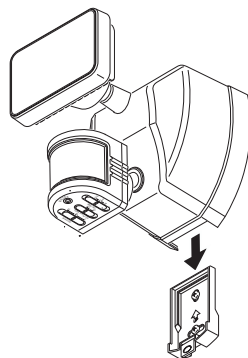

Figure 5

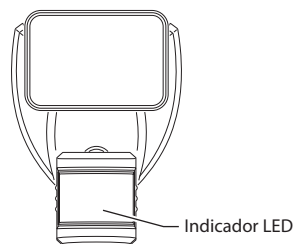

Figure 6

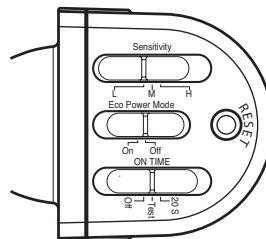

Figure 7

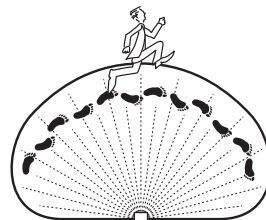



Figure 8

2. Ponga el interruptor ON-TIME en OFF o 20 segundos (la cantidad de tiempo que la luz permanecerá encendida después de que todo movimiento se haya detenido).
3. Ponga el interruptor ECO POWER MODE (MODALIDAD DE ENERGÍA ECOLÓGICA) en ON u OFF. Vea la sección *Modalidad de energía ecológica* para más información.
4. Vaya a la App Store<sup>SM</sup> o GooglePlay<sup>TM</sup> y busque la aplicación "Secur360"  y descárguela. Consulte la hoja de instrucciones adjunta, "Cómo conectarse a su nuevo dispositivo SECUR360", para obtener más detalles.
5. Una vez que complete el paso 4, abra la aplicación SECUR360 e inicie sesión en la cuenta. Use la aplicación para configurar los controles de la lámpara.

### Indicador LED

- **ROJO + Sólido:** la luz se está calentando: permanece en esta modalidad hasta que la luz esté lista.
- **ROJO + parpadeante (1 segundo ENCENDIDO / 1 segundo APAGADO):** la luz está en modalidad de conexión wi-fi.
- **AZUL + intermitente:** la luz se está conectando al internet.
- **AZUL + (2 minutos ENCENDIDO):** la luz está conectada al Internet.
- **AZUL:** cuando se detecta movimiento, el LED estará ENCENDIDO hasta que todo movimiento se haya detenido por 30 segundos.

Para obtener información adicional sobre esta luz o la aplicación SECUR360, visite [www.heath-zenith.com/Secur360](http://www.heath-zenith.com/Secur360).

## CONSIDERACIONES IMPORTANTES

### EVITE APUNTAR EL DETECTOR A:

- A continuación hay ejemplos de objetos que pueden producir calor y pueden causar que el detector de movimiento se active:
  - Pozos de agua
  - Acondicionadores de aire
  - Ventosas de la secadora
  - Animales
  - Ventosas de calefacción
  - Tráfico de carros

Si sospecha que una fuente de calor de este tipo está activando el detector de movimiento, reduzca la sensibilidad.

- Zonas donde animales domésticos o el tráfico puedan activar el detector de movimiento.
- Los objetos grandes cercanos y de colores resplandecientes que reflejan la luz del día pueden hacer que el detector se apague. No apunte otras luces al detector de movimiento.

## CAMBIOS DE TEMPORADA:

El detector de movimiento funciona detectando los cambios de temperatura a través de su campo de visión. Cuanto más cerca esté la temperatura ambiente al calor del cuerpo de una persona, el detector aparecerá menos sensible. Cuanto mayor sea la diferencia de temperatura, mayor aparecerá la sensibilidad del detector. Use el control de sensibilidad en la aplicación para ajustar la configuración a medida que cambia la temperatura exterior para las diferentes estaciones. Esta es una parte normal del funcionamiento del detector de luz.

## MODALIDAD DE ENERGÍA ECOLÓGICA

La "modalidad de energía ecológica" es una función seleccionable dentro de la aplicación diseñada para aumentar la vida útil de la pila reduciendo ciertas funciones, tales como:

- La luz no tendrá acceso constante a wifi. El módulo wi-fi en la luz solo se activará después de que haya transcurrido un tiempo determinado o cuando la luz se active por movimiento.
- El brillo de la luz se reducirá.
- La activación por voz está desactivada.
- Cuando se agrupa con otras luces, esta luz no se encenderá cuando se activen otras luces. Cuando se activa esta luz, las otras luces en el grupo se encenderán.

## BOTÓN DE REINICIO

Esta luz se puede restablecer a la configuración original de fábrica usando el botón de reinicio en la parte inferior del detector o usando la aplicación SECUR360. *Nota:* Después de restablecer la luz, la luz puede tomar hasta 5 minutos en eliminarse de la aplicación SECUR360.

- Botón de reinicio (vea la Figura 7): use un clip para papel para presionar el botón DE REINICIO por 15 segundos para reiniciar la luz.

Para obtener información adicional sobre esta luz o la aplicación SECUR360, visite [www.heath-zenith.com/Secur360](http://www.heath-zenith.com/Secur360).

## CAMBIO DE LA BATERÍA

**IMPORTANTE:** Deseche debidamente las pilas drenadas.

1. Pulse la lengüeta inferior de la placa de montaje en pared y deslice la lámpara hacia arriba y hacia fuera de la placa de montaje.
2. Retire la cubierta de las pilas de la parte posterior de la lámpara y quite las pilas viejas.
3. Instale cuatro pilas "D" nuevas de 1.5V en el compartimiento de la batería. Asegúrese que la polaridad de las pilas sea la correcta.
4. Vuelva a colocar la tapa de las pilas.
5. Ponga la parte superior trasera de la lámpara sobre la placa de montaje en pared y deslice el aparato hacia abajo sobre la placa de montaje en pared. Deslice la lámpara hacia abajo hasta que la lengüeta inferior se enganche y asegure la lámpara en su lugar.

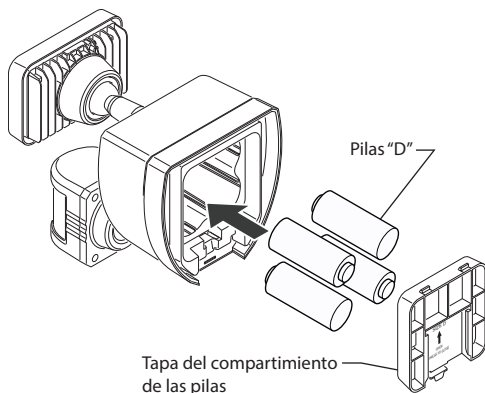

## CUIDADO Y LIMPIEZA

- Para prolongar la apariencia original, limpie la lámpara solo con agua limpia y un paño suave y húmedo.
- No use pinturas, solventes ni otros químicos en este aparato de luz. Podrían ser la causa de una prematura deterioración del acabado. Esto no es un defecto del acabado y no será cubierto por la garantía.
- No rocíe la lámpara con una manguera o lavadora a presión.
- Para limpiar la lente de la cámara, use solamente un paño seco de microfibra.
- Si no va a usar la por algunas semanas, APAGUE la unidad.

## ESPECIFICACIONES

Rango de detección de movimiento.....	Hasta 40 pies (12 m) (Varía con la temperatura circundante)
Ángulo de detección de movimiento .....	Hasta 180°
Requisitos de Energía.....	Pilas alcalinas “D” (4x) (no incluidas)
Modalidades de operación sin conexión .....	PRUEBA, APAGADO y ACTIVADO POR MOVIMIENTO
Temporizador de duración (del encendido) ..	De 20 segundos (no regulable) (Solo nocturna)
Temporizador de prueba.....	5 segundos (Día y noche)
Alcance (SENS) .....	“L”, “M”, “H”
Lúmenes LED.....	650
LED de temperatura de color.....	4700K

## GUIA DE INVESTIGACION DE AVERIAS

SÍNTOMA	POSIBLE CAUSA	SOLUCIÓN
La luz no se enciende.	<ol style="list-style-type: none"> <li>El detector de movimiento está enfocando a la dirección incorrecta.</li> <li>Las pilas están débiles o agotadas.</li> <li>El apagado de la luz diurna (fotocélula) está vigente.</li> <li>La temperatura del aire exterior está cercana al calor corporal de una persona.</li> <li>La luz se ha APAGADO con la aplicación.</li> <li>La temperatura ambiente circundante es mayor de 122 °F (50°C) o menor de -4° F (-20° C).</li> </ol>	<ol style="list-style-type: none"> <li>Vuelva a enfocar el detector de movimiento para que cubra el área deseada.</li> <li>Compruebe la carga de la pila y cámbiela si es necesario.</li> <li>Vuelva a revisar al amanecer.</li> <li>Aumente el ajuste de sensibilidad. Vea <i>Cambios de Temporada</i> en la página 13 para más información.</li> <li>Use la aplicación para configurar la luz a la modalidad "AUTO".</li> <li>Revise de nuevo cuando la temperatura del aire del entorno esté dentro del rango especificado.</li> </ol>
La luz se enciende durante el día.	<ol style="list-style-type: none"> <li>El detector de movimiento puede estar instalado en un sitio relativamente oscuro.</li> <li>El interruptor "ON-TIME" (DURACIÓN) en la aplicación está configurado en "TEST" (PRUEBA).</li> </ol>	<ol style="list-style-type: none"> <li>El aparato de luz está operando normalmente bajo estas circunstancias.</li> <li>Ponga el interruptor de "DURACIÓN" en la aplicación a la configuración de 20 segundos.</li> </ol>
La luz se enciende sin razón aparente.	<ol style="list-style-type: none"> <li>El detector de movimiento puede estar detectando pequeños animales o tráfico automotor.</li> <li>La Sensibilidad es demasiado alta.</li> <li>La temperatura exterior está más caliente o más fría que el calor corporal de una persona (verano o invierno).</li> </ol>	<ol style="list-style-type: none"> <li>Reduzca la sensibilidad o vuelva a colocar el detector de movimiento.</li> <li>Reduzca la sensibilidad.</li> <li>Reduzca la sensibilidad. Vea <i>Cambios de Temporada</i> en la página 13 para más información.</li> </ol>
Las luces permanecen encendidas constantemente.	<ol style="list-style-type: none"> <li>El detector de movimiento puede estar absorbiendo calor de una fuente de calor como una ventosa de aire, una secadora de aire, o una superficie pintada con colores brillantes y que refleja el calor.</li> <li>La luz se ha "ENCENDIDO" usando la aplicación.</li> </ol>	<ol style="list-style-type: none"> <li>Reduzca la sensibilidad o vuelva a colocar el detector de movimiento.</li> <li>Use la aplicación para configurar la luz en la modalidad "AUTO" u "OFF".</li> </ol>
Las luces se encienden y se apagan.	<ol style="list-style-type: none"> <li>El calor reflejado desde otro objeto puede estar encendiendo y apagando al detector de movimiento.</li> <li>El "ON-TIME" está en la modalidad "TEST" ("PRUEBA") y se está calentando.</li> <li>La batería está casi muerta.</li> </ol>	<ol style="list-style-type: none"> <li>Reduzca la sensibilidad o vuelva a colocar el detector de movimiento.</li> <li>Mientras está en la fase PRUEBA, la luz sólo queda encendida por 5 segundos. Ponga el interruptor de "DURACIÓN" en la aplicación a la configuración de 20 segundos.</li> <li>Compruebe la carga de la pila y cámbiela si es necesario.</li> </ol>
Las luces destellan una vez y luego permanecen apagadas en la fase manual.	El detector de movimiento está detectando luz de lo cabezal de la lámpara.	Vuelva a colocar el cabezal de la lámpara para mantener el área por debajo del detector de movimiento relativamente oscura.
La lámpara está menos brillante que lo normal.	Pila baja.	Compruebe la carga de la pila y cámbiela si es necesario.



## SERVICIO TÉCNICO

**Favor de llamar al 1-800-858-8501 (sólo para hablar en inglés) para pedir ayuda antes de devolver el producto a la tienda.**

Si tiene algún problema, siga esta guía. Usted puede también visitar nuestro sitio Web: [www.hzsupport.com](http://www.hzsupport.com). Si el problema continúa, llame al **1-800-858-8501** (sólo para hablar en inglés), de 8:00 AM a 5:00 PM CST (L-V). Usted puede también escribir a:

HeathCo LLC

P.O. Box 90045

Bowling Green, KY 42102-9045

ATTN: Technical Service (Servicio Técnico)

\* Si se llama al Servicio Técnico, por favor tener lista la siguiente información: Número de Modelo, Fecha de compra y Lugar de compra.

**No hay piezas de servicio disponibles para este producto.**

**Por favor guarde su recibo de venta fechado; se lo requiere para cualquier solicitud de garantía.**

### GARANTÍA LIMITADA A 1 AÑO

Esta es una "Garantía Limitada" que le da a Ud. derechos legales específicos. Usted puede también tener otros derechos que varían de estado a estado o de provincia a provincia.

Por un período de 1 año a partir de la fecha de compra, cualquier mal funcionamiento causado por piezas defectuosas o por mano de obra será reparado o reemplazado sin cargo alguno, a criterio exclusivo de HeathCo LLC.

**No cubierto** - Servicio de reparación, ajuste y calibración debido al mal uso, abuso o negligencia, bombillas, baterías, u otras partes fungibles no están cubiertas por esta garantía. Los Servicios no autorizados o modificaciones del producto o de cualquier componente que se provee invalidarán esta garantía en su totalidad. Esta garantía no incluye reembolso por inconveniencia, instalación, tiempo de instalación, pérdida de uso, servicio no autorizado, o costos de transporte de retorno. HeathCo LLC se reserva el derecho de discontinuar productos y de cambiar especificaciones a cualquier momento sin incurrir en ninguna obligación de tener que incorporar nuevas características en los productos vendidos con anterioridad.

Esta garantía cubre solamente los productos ensamblados por HeathCo LLC y no se extiende a otros equipos o componentes que el consumidor usa junto con nuestros productos.

**ESTA GARANTÍA ESTÁ EXPRESAMENTE EN LUGAR DE OTRAS GARANTÍAS, EXPRESADAS O SOBREENTENDIDAS, INCLUYENDO CUALQUIER GARANTÍA, REPRESENTACIÓN O CONDICIÓN DE COMERCIABILIDAD O QUE LOS PRODUCTOS SE ADAPTEN PARA CUALQUIER PROPÓSITO O USO EN PARTICULAR, Y ESPECIFICAMENTE EN LUGAR DE TODOS LOS DAÑOS ESPECIALES, INDIRECTOS, INCIDENTALES Y CONSECUENTES.**

**LA REPARACIÓN O EL REEMPLAZO DEBERÍA SER LA ÚNICA SOLUCIÓN DEL CLIENTE Y NO HABRÁ RESPONSABILIDAD POR PARTE DE HEATHCO LLC POR CUALQUIER DAÑO ESPECIAL, INDIRECTO, INCIDENTAL O CONSECUENTE, INCLUIDOS PERO NO LIMITADOS A CUALQUIER PÉRDIDA DE NEGOCIO O GANACIAS SEAN O NO PREVISIBLES.** Algunos estados o provincias no permiten la exclusión o limitación de daños incidentales o consecuentes, de modo que la limitación o exclusión arriba indicada puede que no se aplique a Ud.

**Por favor guarde su recibo de venta fechado; se lo requiere para cualquier solicitud de garantía.**

# Luminaire DEL de sécurité à piles, branché, à détecteur de mouvement Modèle : 9304

Reçu daté nécessaire pour remplacement sous garantie.

## CARACTÉRISTIQUES

- Alimenté par pile
- Connectivité Wi-Fi
- Détecteur de mouvement 180°

## DÉBALLAGE

Retirez tout le contenu de l'emballage et assurez-vous d'avoir en main tous les éléments avant de débiter l'assemblage. L'emballage contient les éléments suivants :

- Éclairage de sécurité
- Guide du propriétaire
- Guide de démarrage rapide de l'application SECUR360
- Ferrures de montage

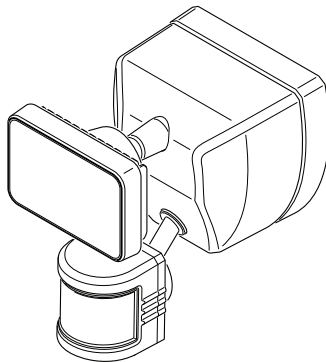

## QUINCAILLERIE FOURNIE

*Remarque :* Les six vis du support de montage sont fournies. L'installation n'en exige que deux. Jeter les vis du support de montage non utilisée une fois l'installation terminée.

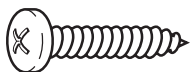

Vis (x2)

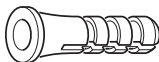

Cheville d'ancrage (x2)

## IMPORTANTES RENSEIGNEMENTS DE SÉCURITÉ ET D'INSTALLATION

Avant d'installer ce luminaire de sécurité, lisez avec soin toutes les directives et conservez le guide du propriétaire aux fins de référence.

- **AVERTISSEMENT :** Pour éviter tout risque de BLESSURE GRAVE ou de DÉCÈS, ne laissez jamais de jeunes enfants jouer avec des piles. En cas d'ingestion d'une pile, avisez immédiatement un médecin.
- **AVERTISSEMENT :** NE MÉLANGEZ PAS de vieilles piles avec des nouvelles. NE MÉLANGEZ PAS les types de piles dans un même appareil, p.ex., alcaline, usage intensif et rechargeables; des fuites pourraient se produire.
- **AVERTISSEMENT :** NE JETEZ PAS LES PILES AU FEU; ELLES POURRAIENT EXPLOSER OU COULER.
- **AVERTISSEMENT :** Risque d'incendie. Conserver au moins 2 po (51 mm) entre la lampe et toute matière combustible.
- **ATTENTION :** Pour éviter les dommages par l'eau, les commandes du détecteur de mouvement doivent faire face au sol une fois l'installation terminée.
- **ATTENTION :** Conserver le luminaire à un angle de 30 ° sous l'horizontale pour éviter les dommages par l'eau.
- **ATTENTION :** Danger de brûlure. Laissez refroidir le luminaire avant d'y toucher.
- **AVIS :** Ne pas immerger les composants dans un liquide.
- Ce luminaire exige 4 piles D alcalines (non comprises).
- Pour prolonger la durée des piles, ce luminaire ne fonctionne que la nuit.
- Ce luminaire est conçu pour une installation extérieure; il devrait être fixé à un mur ou à l'avant-toit.
- Pour des résultats optimums, ce luminaire doit être installé à 8 pieds (2,4 mètres) du sol. *Remarque :* Lorsque le luminaire est installé à une hauteur supérieure à 8 pi (2,4 m), le fait de diriger le détecteur vers le bas réduit la portée de la couverture.

Le détecteur de mouvement de ce luminaire décele les « mouvement » grâce à un déplacement de chaleur dans la zone de couverture. Le détecteur de mouvement est plus sensible aux déplacements de chaleur à travers la zone de couverture qu'aux déplacements de chaleur directement dans sa direction.

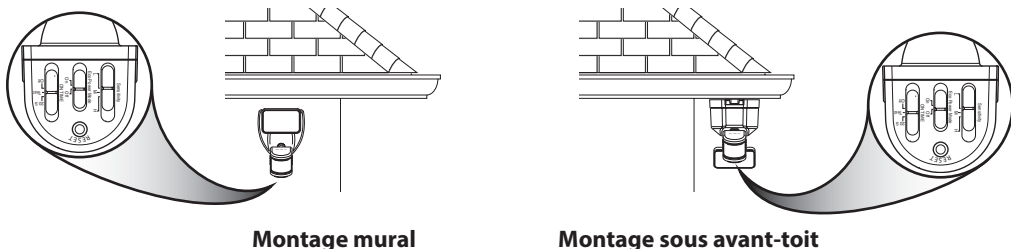
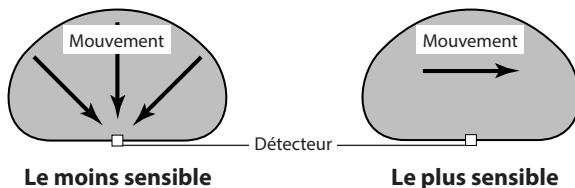

*Remarque :* Le luminaire et capteur devraient être montés comme montré ci-dessus au cours de l'installation (selon le type d'installation.)

## INSTALLATION

1. Appuyez sur la languette au bas de la plaque de montage, puis faites glisser cette dernière du corps de l'appareil (voir la Figure 1).
2. En utilisant la plaque d'installation murale comme gabarit, marquez la position des trous d'installation. *Remarque* : La flèche « UP » doit pointer vers le haut.
3. Utilisez les deux vis et les dispositifs d'ancrage au mur (fournis) pour installer la plaque murale sur une surface solide (voir la Figure 2). Assurez-vous qu'il y a suffisamment de place au-dessus de la plaque de montage pour permettre de glisser le luminaire vers le bas sur la plaque de montage.
4. Appuyez sur la languette de blocage du couvercle du compartiment à piles, puis faites pivoter la porte vers le bas pour l'enlever (voir la Figure 3).
5. Installez quatre piles D de 1,5 V (non comprises) dans le compartiment à piles. Assurez-vous que la polarité des piles correspond aux marques à l'intérieur du couvercle du compartiment à piles. Remettez le couvercle du compartiment à piles en place (voir la Figure 4).

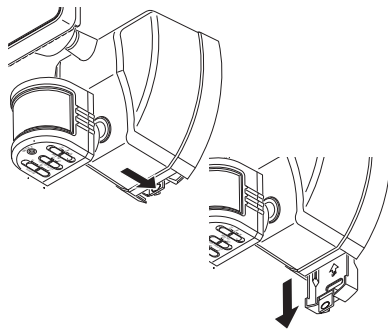

Figure 1

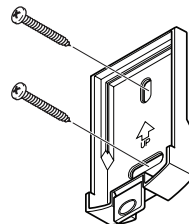

Figure 2

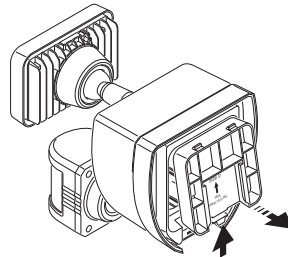

Figure 3

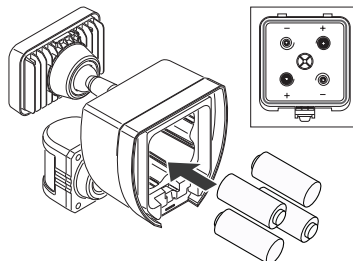

Figure 4

## ASSEMBLAGE FINAL

Faites glisser l'arrière du luminaire sur la plaque de montage jusqu'à ce qu'il s'enclenche en place (voir la Figure 5).

### IMPORTANT :

- Pour une installation au mur, assurez-vous que le capteur est situé sous le projecteur (voir la page 19).
- Pour une installation sous l'avant-toit, assurez-vous que le capteur est situé à l'opposé du mur du bâtiment (voir la page 19). Faites pivoter le détecteur de sorte que les commandes situées sur le dessous du détecteur (voir la Figure 7) soient face au sol.

## ESSAIS ET RÉGLAGES

**ATTENTION : Pour éviter les dommages par l'eau, les commandes du détecteur de mouvement doivent faire face au sol une fois l'installation terminée.**

1. Placez le commutateur de sensibilité (SENS) en position « L », le commutateur de fonctionnement (ON-TIME) en position TEST et le commutateur ECO POWER MODE en position OFF (voir la Figure 7).
2. Déplacez-vous dans la zone de couverture, en remarquant l'endroit où vous trouvez lorsque la lumière s'allume. Le voyant DEL situé derrière la lentille du détecteur de mouvement deviendra également bleu lorsqu'un mouvement est détecté (voir la Figure 8). *Remarque*: le voyant DEL bleu s'éteindra une fois que le détecteur n'aura détecté aucun mouvement pendant 30 secondes.
3. Au besoin, agrippez doucement le détecteur de mouvement, puis déplacez-le de droite à gauche ou du bas vers le haut pour régler la zone de détection.
4. Si nécessaire, saisissez délicatement la tête d'éclairage et déplacez-la d'un côté à l'autre ou de haut en bas pour ajuster la zone d'éclairage.

## RÉGLAGE FINAL

**IMPORTANT :** tous les paramètres du détecteur de mouvement sont également contrôlés via l'application SECUR360. Cependant, si la lumière perd sa connexion Wi-Fi (le voyant DEL clignotera en bleu), la lumière peut être contrôlée via les paramètres du détecteur de mouvement jusqu'à ce que la connexion Wi-Fi soit rétablie. Une fois que la lumière se reconnecte à la connexion Wi-Fi, vous pourrez reconstrôler la lumière via les paramètres de l'application.

1. Réglez la sensibilité (SENS) à la valeur souhaitée (faible (L), moyenne (M) ou élevée (H)). Une sensibilité trop élevée peut augmenter le nombre de déclenchement non souhaité.

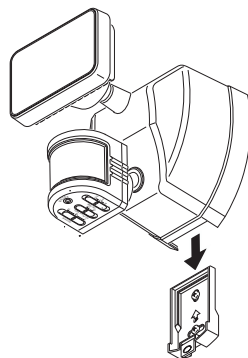

Figure 5

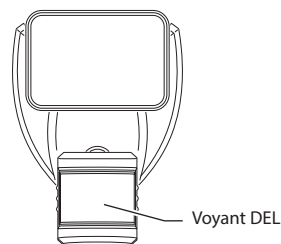

Figure 6

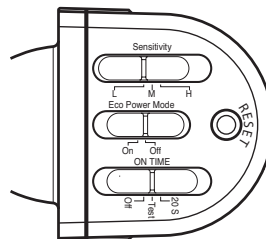

Figure 7

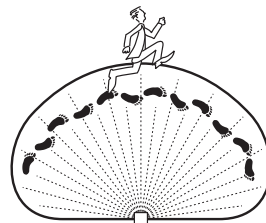



Figure 8

- Placez le commutateur « ON-TIME » à OFF ou à 20 secondes (il s'agit du temps que l'éclairage demeure allumé après que le mouvement s'est arrêté).
- Placez le commutateur ECO POWER MODE à ON ou à OFF. Voir la section *Mode Eco Power*.
- Allez sur l'App Store<sup>SM</sup> ou sur Google Play<sup>TM</sup> et recherchez l'appli « Secur360 » , puis téléchargez-la. Reportez-vous à la feuille d'instruction ci-jointe, « Connexion à votre nouvel appareil SECUR360 », pour de plus amples de détails.
- Une fois l'étape 4 terminée, ouvrez l'application SECUR360 et connectez-vous à votre compte. Utilisez l'application pour définir les commandes pour l'appareil d'éclairage.

### Voyant DEL

- ROUGE + fixe** : la lumière s'initialise - Reste dans ce mode jusqu'à ce que la lumière soit prête.
- ROUGE + clignotant (1 seconde ON / 1 seconde OFF)** : La lumière est en mode connexion Wi-Fi.
- BLEU + clignotant** : la lumière est en train de se connecter à Internet.
- BLEU + (Allumé 2 minutes)** : la lumière est connectée à l'Internet.
- BLEU** : lorsqu'un mouvement est détecté, le voyant DEL reste allumé jusqu'à ce qu'il n'y ait aucun mouvement de détecté pendant 30 secondes.

Pour plus d'informations sur cette lumière ou l'application SECUR360, visitez le site [www.heath-zenith.com/Secur360](http://www.heath-zenith.com/Secur360).

## RENSEIGNEMENTS IMPORTANTS

### ÉVITEZ D'ORIENTER LE DÉTECTEUR VERS...

- Voici des exemples d'objets qui pourraient dégager de la chaleur, de sorte que le détecteur se déclenchera :
    - Bassin d'eau
    - Appareil de climatisation
    - Sortie de sècheuse
    - Animaux
    - Sortie de chauffage
    - Circulation automobile
- Si vous soupçonnez l'une de ces sources de chaleur d'entraîner le déclenchement du détecteur de mouvement, réduisez la sensibilité.
- Zones où des animaux de compagnie ou de la circulation pourrait déclencher le détecteur de mouvement.
  - Sur de grands objets clairs à proximité qui réfléchissent la lumière du jour et risquent de déclencher le dispositif d'arrêt. Évitez de diriger d'autres luminaires vers le détecteur de mouvement.

## MODIFICATIONS SAISONNIÈRES :

Le détecteur de mouvement fonctionne en décelant les changements de température dans son champ de vision. Plus la température ambiante se rapproche de celle du corps humain, moins le capteur semblera sensible. Plus la différence de température sera importante, plus le capteur semblera sensible. Utilisez la commande de sensibilité de l'application pour ajuster le réglage en fonction des changements de température extérieure pendant les différentes saisons. Cela fait partie du fonctionnement normal du capteur du luminaire.

## MODE ECO POWER

Le mode « Eco Power mode » est une fonction sélectionnable de l'application conçue pour accroître la durée de la pile en réduisant la consommation de certaines fonctions, notamment :

- Le luminaire n'aura pas constamment accès au wi-fi. Le module wi-fi du luminaire s'active uniquement après un délai programmé ou lorsque le luminaire est déclenché par le détecteur de mouvement.
- La luminosité de l'éclairage est réduite.
- L'activation par la voix est désactivée.
- Lorsqu'il est regroupé avec d'autres luminaires, ce luminaire ne s'allume pas lorsque les autres luminaires sont activés. Lorsque ce luminaire est activé, il allume les autres luminaires du groupe.

## BOUTON DE RÉINITIALISATION

Cette lumière peut être réinitialisée aux paramètres d'usine par défaut à l'aide du bouton de réinitialisation situé en bas du détecteur, ou via l'application SECUR360. *Remarque* : après avoir réinitialisé la lumière, le retrait de la lumière de l'application SECUR360 pourrait prendre jusqu'à 5 minutes.

- Bouton de réinitialisation (voir la Figure 7) : utilisez un trombone et appuyez sur le bouton de réinitialisation pendant 15 secondes pour réinitialiser la lumière.

Pour de plus amples informations sur cette lumière ou l'application SECUR360, veuillez consulter le site [www.heath-zenith.com/Secur360](http://www.heath-zenith.com/Secur360).

## REPLACEMENT DE LA PILE

**IMPORTANT : Éliminez les piles mortes de manière appropriée.**

1. Appuyez sur la languette au bas de la plaque de montage, puis faites glisser le luminaire vers le haut pour le retirer de la plaque.
2. Retirez le couvercle du compartiment à piles à l'arrière du luminaire, puis enlevez les vieilles piles.
3. Installez quatre piles D neuves de 1,5 V dans le compartiment à piles. Assurez-vous de bien orienter la polarité des piles.
4. Remettez le couvercle du compartiment des piles en place.
5. Placez la partie supérieure arrière du luminaire sur la plaque de montage mural, puis faites glisser le luminaire vers le bas sur la plaque. Faites glisser le luminaire vers le bas jusqu'à ce que la languette du bas s'enclenche et verrouille le luminaire en place.

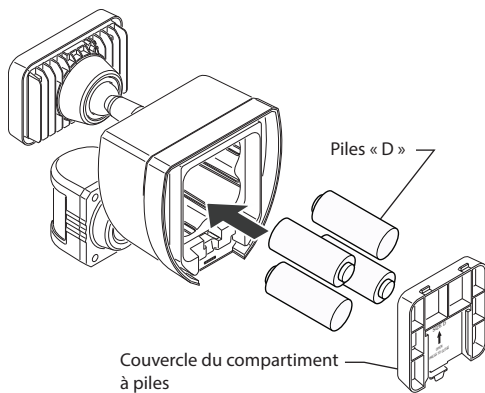

## ENTRETIEN ET NETTOYAGE

- Pour prolonger l'apparence originale, nettoyez uniquement au moyen d'un chiffon doux trempé dans de l'eau.
- N'appliquez aucune peinture, solvant ou produit chimique sur ce luminaire. Cela pourrait causer une détérioration prématurée du fini. Cela ne constitue pas un défaut du fini, de sorte que ce n'est pas couvert par la garantie.
- Évitez de nettoyer le luminaire au moyen du boyau d'arrosage ou d'une laveuse à pression.
- Si vous prévoyez ne pas vous servir de l'appareil pendant plusieurs semaines, placer le commutateur en position OFF.

## FICHE TECHNIQUE

Portée de détection de mouvement.....	Jusqu'à 40 pi (12 m) (Varie selon la température ambiante)
Angle de détection de mouvement .....	Jusqu'à 180°
Courant requis.....	Pile alcaline « D » (4 - non comprises)
Modes de fonctionnement hors ligne.....	ESSAI, FERMÉ et ACTIVÉE PAR LE MOUVEMENT
Minuterie de fonctionnement.....	20 secondes (non réglable) (Nuit seulement)
Minuterie d'essai.....	5 secondes (Jour et nuit)
Portée .....	“L”, “M”, “H”
Puissance DEL.....	650
Température de couleur de la DEL .....	4 700 K



## GUIDE DE DÉPANNAGE

SYMPTÔME	CAUSE POSSIBLE	SOLUTION
L'éclairage ne s'allume pas.	<ol style="list-style-type: none"> <li>Le détecteur de mouvement est orienté dans la mauvaise direction.</li> <li>Les piles sont faibles ou à plat.</li> <li>La photocellule est en fonction.</li> <li>La température de l'air extérieur est proche de la température corporelle d'une personne.</li> <li>La lumière a été éteinte (mise sur OFF) à l'aide de l'application.</li> <li>La température de l'air ambiant est supérieure à 50 °C (122 °F) ou inférieure à -20 °C (-4 °F).</li> </ol>	<ol style="list-style-type: none"> <li>Réorientez le détecteur afin de couvrir la zone souhaitée.</li> <li>Vérifiez les piles et remplacez-les au besoin.</li> <li>Vérifiez de nouveau une fois la nuit tombée.</li> <li>Augmenter le réglage de la sensibilité. Voir la section <i>Modifications Saisonniers</i> à la page 22 pour plus de détails.</li> <li>Utilisez l'application pour régler la lumière sur le mode « AUTO » (Automatique).</li> <li>Assurez-vous de nouveau que la température de l'air ambiant se trouve bien dans la plage souhaitée.</li> </ol>
La lumière s'allume pendant la journée.	<ol style="list-style-type: none"> <li>Le détecteur de mouvement est installé dans un endroit relativement sombre.</li> <li>Le paramètre « ON-TIME » de l'application est réglé à « TEST ».</li> </ol>	<ol style="list-style-type: none"> <li>Le luminaire fonctionne normalement dans ces circonstances.</li> <li>Placez le paramètre « ON-TIME » de l'application à 20 secondes.</li> </ol>
La lumière s'allume sans raison apparente.	<ol style="list-style-type: none"> <li>Le capteur détecte de petits animaux ou la circulation automobile.</li> <li>Le réglage de portée est trop élevé.</li> <li>La température extérieure est de loin supérieure ou inférieure à la température corporelle d'une personne (été ou hiver).</li> </ol>	<ol style="list-style-type: none"> <li>Réduisez la sensibilité ou réorientez le détecteur de mouvement.</li> <li>Réduisez la sensibilité.</li> <li>Réduisez la sensibilité. Voir la section <i>Modifications Saisonniers</i> à la page 22 pour plus de détails.</li> </ol>
L'éclairage demeure continuellement allumé.	<ol style="list-style-type: none"> <li>Le détecteur de mouvement capte une source de chaleur : événement, sortie de sècheuse ou surface brillante réfléchissant la chaleur.</li> <li>La lumière a été allumée (mise sur ON) à l'aide de l'application.</li> </ol>	<ol style="list-style-type: none"> <li>Réduisez la sensibilité ou réorientez le détecteur de mouvement.</li> <li>Utilisez l'application pour régler la lumière sur le mode « AUTO » ou « OFF ».</li> </ol>
Les lumières clignotent.	<ol style="list-style-type: none"> <li>La chaleur est réfléchiée par des objets de sorte qu'elle active et désactive le détecteur de mouvement.</li> <li>Le minuteur « ON-TIME » est en mode « TEST » et en cours d'initialisation.</li> <li>La pile est presque à plat.</li> </ol>	<ol style="list-style-type: none"> <li>Réduisez la sensibilité ou réorientez le détecteur de mouvement.</li> <li>En mode TEST, l'éclairage demeure allumé seulement pendant 5 secondes. Placez le paramètre « ON-TIME » de l'application à 20 secondes.</li> <li>Vérifiez les piles et remplacez-les au besoin.</li> </ol>
En mode manuel, les lumières clignotent une fois, puis demeurent éteintes.	Le détecteur de mouvement capte la lumière de la lampe.	Repositionnez la lampe de sorte que la zone sous le détecteur de mouvement soit relativement sombre.
L'éclairage n'est pas aussi fort que d'habitude.	Pile faible.	Vérifiez les piles et remplacez-les au besoin.

## SERVICE TECHNIQUE

**Veillez faire le 1 800 858-8501 (service en anglais seulement) pour obtenir de l'aide avant de retourner l'article au magasin.**

En cas de problème, suivez ce guide. Vous pouvez aussi visiter notre site Web à [www.hzsupport.com](http://www.hzsupport.com). Si le problème persiste, composez\* le **1 800 858-8501** (service en anglais seulement), entre 8 h 00 et 17 h 00, HNC, du lundi au vendredi.

Vous pouvez aussi écrire au :

HeathCo LLC

P.O. Box 90045

Bowling Green, KY 42102-9045

ATTN: Technical Service (Service technique)

\* Lors d'un appel au service technique, veuillez avoir les renseignements suivants à portée de main : numéro du modèle, date d'achat et endroit de l'achat.

**Aucune pièce de rechange n'est disponible pour ce produit.**

**Veillez conserver le reçu portant la date d'achat; vous en aurez besoin pour toutes vos demandes liées à la garantie.**

### GARANTIE LIMITÉE DE 1 AN

Il s'agit d'une « Garantie limitée » qui vous confère des droits juridiques spécifiques. Vous pouvez également jouir d'autres droits, variables d'une province à l'autre.

Pendant une période de 1 an à compter de la date d'achat, tout dysfonctionnement causé par un défaut de pièce ou de main d'œuvre sera, à la seule discrétion de HeathCo LLC, gratuitement réparé ou l'appareil gratuitement remplacé.

**Exclusions de la garantie** - Réparations, réglage et calibrage dus à une mauvaise utilisation, un mauvais traitement ou à la négligence. Les ampoules, les piles et des autres articles non durables ne sont pas couverts par cette garantie. Le service non autorisé ou la modification du produit ou d'un ou l'autre de ses composants fournis invalidera totalement la présente garantie. Cette garantie n'inclut pas le remboursement pour le dérangement, l'installation, le réglage, la perte d'utilisation, le service non autorisé ou les frais d'expédition pour le renvoi de la marchandise. HeathCo LLC se réserve le droit d'abandonner tout produit et d'en changer les spécifications, en tout temps et sans contracter quelque obligation que ce soit quant à l'incorporation de nouvelles caractéristiques aux produits déjà vendus.

La garantie ne couvre que les produits assemblés HeathCo LLC et ne s'étend pas aux autres équipements et composants que le client pourrait utiliser conjointement avec nos produits.

CETTE GARANTIE TIENNT EXPRESSÉMENT LIEU DE TOUTES AUTRES GARANTIES, EXPLICITES OU IMPLICITES, Y COMPRIS DE TOUTE GARANTIE DE REPRÉSENTATION OU DE CONDITION DE CONVENANCE À LA COMMERCIALISATION OU À L'EFFET QUE LES PRODUITS CONVIENNENT À UN BUT OU À UNE UTILISATION PARTICULIÈRE, ET SPÉCIFIQUEMENT DE TOUS DOMMAGES SPÉCIAUX, DIRECTS, INDIRECTS OU SECONDAIRES.

LE REMPLACEMENT OU LA RÉPARATION CONSTITUENT LE SEUL RECOURS DU CLIENT ET HEATHCO LLC NE POURRA ÊTRE TENUE RESPONSABLE DE TOUS DOMMAGES SPÉCIAUX, DIRECTS, INDIRECTS OU SECONDAIRES, Y COMPRIS, SANS S'Y LIMITER, LES PERTES COMMERCIALES ET PERTES DE PROFIT, QU'ELLES SOIENT PRÉVISIBLES OU NON. Certaines provinces n'autorisent pas l'exclusion ou la limitation des dommages indirects ou secondaires, et la limitation ou l'exclusion ci-dessus pourrait ne pas s'appliquer à vous.

**Veillez conserver le reçu portant la date d'achat; vous en aurez besoin pour toutes vos demandes liées à la garantie.**

This device complies with Part 15 of the FCC Rules. Operation is subject to the following two conditions: (1) this device may not cause harmful interference, and (2) this device must accept any interference received, including interference that may cause undesired operation.

Warning: Changes or modifications to this unit not expressly approved by the party responsible for compliance could void the user's authority to operate the equipment.

Note: This equipment has been tested and found to comply with the limits for a Class B digital device, pursuant to part 15 of the FCC Rules. These limits are designed to provide reasonable protection against harmful interference in a residential installation. This equipment generates, uses and can radiate radio frequency energy and, if not installed and used in accordance with the instructions, may cause harmful interference to radio communications. However, there is no guarantee that interference will not occur in a particular installation. If this equipment does cause harmful interference to radio or television reception, which can be determined by turning the equipment off and on, the user is encouraged to try to correct the interference by one or more of the following measures:

- Reorient or relocate the receiving antenna.
- Increase the separation between the equipment and receiver.
- Connect the equipment into an outlet on a circuit different from that to which the receiver is connected.
- Consult the dealer or an experienced radio/TV technician for help.

This device contains licence-exempt transmitter(s)/receiver(s) that comply with Innovation, Science and Economic Development Canada's licence-exempt RSS(s). Operation is subject to the following two conditions:

1. This device may not cause interference.
2. This device must accept any interference, including interference that may cause undesired operation of the device.

Este aparato cumple con la Parte 15 de las Reglas de la FCC. La operación está sujeta a las dos siguientes condiciones: (1) este aparato no puede causar interferencias perjudiciales y (2) este aparato debe aceptar cualquier interferencia recibida, incluyendo una interferencia que pueda causar un funcionamiento indeseado. Advertencia: los cambios o modificaciones hechas a esta unidad que no estén expresamente aprobados por la parte responsable del cumplimiento pueden anular la autoridad del usuario para operar el equipo.

Note: Este equipo ha sido probado y se lo encontró que cumple con los límites para un dispositivo digital de Clase B, de acuerdo con la parte 15 de las Normas de la FCC. Estos límites están diseñados para proporcionar una protección razonable contra interferencias dañinas en una instalación residencial. Este equipo genera, usa y puede irradiar energía de radiofrecuencia y, si no se lo instala y usa de acuerdo con las instrucciones, puede causar interferencia dañina a las comunicaciones de radio. Sin embargo, no hay garantía de que la interferencia no ocurra en una instalación en particular. Si este equipo causa interferencia dañina a la recepción de radio o televisión, lo que se puede determinar apagando y encendiendo el equipo, se recomienda que el usuario intente corregir la interferencia mediante una o más de las siguientes medidas:

- Reoriente o reubique la antena receptora.
- Aumente la separación entre el equipo y el receptor.
- Conecte el equipo a un tomacorriente en un circuito diferente al que está conectado el receptor.
- Para recibir ayuda consulte con el distribuidor o con un técnico experto en radio / TV.

Este dispositivo contiene transmisores / receptores exentos de licencia que cumplen con los RSS exentos de licencia de Canadá de Innovación, Ciencia y Desarrollo Económico. Su funcionamiento está sujeto a las dos siguientes condiciones:

1. Este dispositivo no puede causar interferencia.
2. Este dispositivo debe aceptar cualquier interferencia, incluyendo la interferencia que pueda causar un funcionamiento indeseado del dispositivo.

Cet appareil est conforme aux exigences de la Partie 15 des Règles du FCC. Son utilisation est assujettie aux deux conditions suivantes : (1) cet appareil ne doit pas causer d'interférence nocive; (2) cet appareil doit accepter les interférences, y compris celles qui peuvent causer un fonctionnement non désiré.

Avertissement : Toute modification apportée à cet appareil sans l'approbation explicite de la partie responsable de la conformité pourrait annuler l'autorisation d'utiliser l'équipement.

Remarque : Cet appareil a été testé et déclaré conforme aux limites pour appareils numériques de classe B, selon la section 15 des règlements de la FCC. Ces limites sont destinées à assurer une protection raisonnable contre les interférences nuisibles dans une installation résidentielle. Cet appareil produit, utilise et peut émettre de l'énergie radio électrique et, s'il n'est pas installé et utilisé conformément aux présentes instructions, peut causer des interférences nuisibles aux communications radio. Il n'existe toutefois aucune garantie que de telles interférences ne se produiront pas dans une installation particulière. Si cet appareil cause des interférences nuisibles à la réception des signaux de radio ou de télévision, ce qui peut être déterminé en allumant et en éteignant l'appareil, on encourage l'utilisateur d'essayer de corriger ces interférences par l'un des moyens suivants :

- Réorienter ou repositionner l'antenne de réception.
- Augmenter la distance séparant l'appareil du récepteur.
- Brancher l'appareil sur un circuit électrique différent de celui où le récepteur est branché.
- Consulter le détaillant ou un technicien spécialisé en radio/télévision.

L'émetteur/récepteur exempt de licence contenu dans le présent appareil est conforme aux CNR d'Innovation, Sciences et Développement économique Canada applicables aux appareils radio exempts de licence. L'exploitation est autorisée aux deux conditions suivantes :

1. L'appareil ne doit pas produire de brouillage;
2. L'appareil doit accepter tout brouillage radioélectrique subi, même si le brouillage est susceptible d'en compromettre le fonctionnement.

FCC Responsible Party Name / Nombre de la partie responsable de la CFC / Nom de la partie responsable de la CFC : HeathCo LLC

Address / Dirección / Adresse : 2445 Nashville Road, Bowling Green, KY 42101 U.S.A.

Telephone Number / Número de teléfono / Numéro de téléphone: 800-858-8501

CAN ICES-005 (B)/NMB-005 (B)

*HeathZenith*

**SECUR360™**

CONNECTED · SECURITY



**Purchase Information**  
**Información de la compra**  
**Renseignements d'achat**

**Model #:** \_\_\_\_\_

**Nº de modelo / Nº de modèle**

**Date of Purchase:** \_\_\_\_\_

**Fecha de compra / Date d'achat**

**Staple Purchase Receipt Here**

**Engrape aquí el recibo de compra**

**Agrafez le reçu d'achat ici**

**PLEASE KEEP YOUR DATED SALES RECEIPT,  
IT IS REQUIRED FOR ALL WARRANTY REQUESTS.**

**POR FAVOR GUARDE SU RECIBO DE VENTA FECHADO; SE LO  
REQUIERE PARA CUALQUIER SOLICITUD DE GARANTÍA.**

**VEUILLEZ CONSERVER LE REÇU PORTANT LA DATE D'ACHAT;  
VOUS EN AUREZ BESOIN POUR TOUTES VOS DEMANDES LIÉES  
À LA GARANTIE.**